

THE 11th WORLD CONGRESS OF ASIAN PSYCHIATRY
(WCAP2026)

第11回アジア精神医学世界大会
協賛募集のご案内

大会長 加藤 隆弘(北海道大学大学院医学研究院 精神医学教室)

目次

ご挨拶・・・1

開催概要・・・2

収支予算書・・・3

寄付金 募集要項・・・4

共催セミナー 募集要項・・・5

広告掲載 募集要項・・・7

企業展示・書籍展示 募集要項・・・9

ご挨拶

盛夏の候、皆様におかれましては益々ご健勝のこととお慶び申し上げます。

この度、アジア精神医学会 (Asian Federation of Psychiatric Associations, AFPA) の主催により、第 11 回アジア精神医学世界会議 (WCAP 2026) を 2026 年 10 月 6 日から 8 日までの 3 日間、北海道札幌市にて開催する運びとなりました。

都市化が加速する中で従来の豊潤な自然環境が損なわれつつあり、他方ではデジタル革命により都市と地方との境界も不明瞭になり、これらはメンタルヘルスに大きな影響を及ぼしています。本大会では、「都市と自然の調和による未来の精神医学」をテーマに掲げ、急速に進む都市化と自然の癒しの力をいかに調和させ、精神的健康課題に取り組むかという重要な問題を提起いたします。都市生活や技術革新、環境変化が人々の心理的健康に与える影響を深く探求し、革新的な解決策を模索する場として、本大会では特別講演・シンポジウム・ワークショップを開催いたします。

札幌市は、北海道の中心都市であり、自然の美しさと都市の洗練が見事に融合した魅力的な街です。この地で開催される WCAP2026 は、基調講演、シンポジウム、ワークショップなど充実した学術プログラムを通じて、精神医学の未来を切り拓く議論が展開される予定です。日本だけでなく世界各国から多くの精神医学・メンタルヘルスの専門家、研究者の参加を見込んでおります。

本大会では、参加者の参加費を中心に運営されていますが、現状では上記のような企画を実施するための十分な資金が確保できているとは言えません。

つきましては、WCAP2026 の趣旨にご賛同いただき、ご協賛を賜りますようお願い申し上げます。ご協賛いただくことで、精神医学分野における世界のトップレベルの研究者や実務者の間でより高い認知度を得ることができると確信しております。

ご協賛の詳細につきましてご不明な点やご質問がございましたら、お気軽にお問合せください。

本学会の成功に向けてご支援賜りますよう、心よりお願い申し上げます。

2025 年 7 月

第 11 回アジア精神医学世界大会 (WCAP2026)

大会長 加藤 隆弘

開催概要

1. 会議の名称 THE 11th WORLD CONGRESS OF ASIAN PSYCHIATRY (WCAP2026)
第11回アジア精神医学世界大会
2. 会議のテーマ Harmonization between Urbanization and Nature in Future Mental Health
都市と自然の調和による未来の精神医学
3. 大会長 加藤 隆弘（北海道大学大学院医学研究院 精神医学教室）
4. 開催日時 2026年10月6日(火)～8日(木)
5. 会場 北海道大学 クラーク会館
〒060-0808 北海道札幌市北区北8条西7丁目
その他
6. 会議の概要
 - 1) 会議の構成 特別講演、教育講演、シンポジウム、ワークショップ、
一般演題、共催セミナー等(予定)
 - 2) 参加者数 約500名(予定)
7. お問い合わせ先
WCAP2026 運営事務局
株式会社コンベンションリンケージ 北海道本部
〒060-0001 北海道札幌市中央区北1条西2丁目 札幌時計台ビル
TEL: 011-272-2151 FAX: 011-272-2152
E-mail: wcap2026@c-linkage.co.jp

収支予算書

<収入の部>

(単位：円)

項目	数量	単価	金額	摘要
1 参加登録費	500 名		21,300,000	
カテゴリ-A				
事前：Early	150 名	45,000	6,750,000	
事前：Standard	110 名	50,000	5,500,000	
当日	20 名	55,000	1,100,000	
カテゴリ-B				
事前：Early	60 名	40,000	2,400,000	
事前：Standard	60 名	45,000	2,700,000	
当日	0 名	50,000	0	
カテゴリ-C				
事前：Early	20 名	35,000	700,000	
事前：Standard	20 名	40,000	800,000	
当日	0 名	45,000	0	
カテゴリ-D				
事前：Early	10 名	30,000	300,000	
事前：Standard	10 名	35,000	350,000	
当日	0 名	40,000	0	
学生・研修医・同伴者				
事前：Early	20 名	15,000	300,000	
事前：Standard	20 名	20,000	400,000	
当日	0 名	25,000	0	
2 Farewell Dinner	60 名		480,000	
事前登録	50 名	8,000	400,000	
当日登録	10 名	8,000	80,000	
3 共催セミナー費			6,600,000	
共催セミナー	4 社	1,650,000	6,600,000	
4 展示出展料			1,683,000	
企業展示	6 社	275,000	1,650,000	
書籍展示	2 本	16,500	33,000	
5 広告掲載料			2,365,000	
抄録集：表4	1 件	275,000	275,000	
抄録集：表3	1 件	220,000	220,000	
抄録集：表2	1 件	220,000	220,000	
抄録集：後付1頁	5 件	110,000	550,000	
抄録集：後付1/2頁	10 件	77,000	770,000	
ホームページ/パネル広告	3 件	110,000	330,000	
6 補助金・助成金・寄付金			1,000,000	
企業・団体等			1,000,000	
合計			33,428,000	

<支出の部>

(単位：円)

項目	合計	摘要
1 事前準備費	13,080,000	
(1)事務局費	4,580,000	
(2)ホームページ作成費	1,500,000	
(3)演題・事前参加登録関連費	3,000,000	
(4)通信運搬費	1,000,000	
(5)印刷・制作費・その他	3,000,000	
2 当日運営費	16,348,000	
(1)会場使用料	1,008,480	
(2)機材・備品関連費	4,000,000	
(3)当日運営人件費	2,800,000	
(4)看板・展示関連費	2,800,000	
(5)料飲関係費	2,939,520	
(6)会議用備品・その他	1,400,000	
(7)招請・接遇費	1,400,000	
3 関連行事費	3,500,000	
4 事後処理費	500,000	
合計	33,428,000	

寄付金募集要項

1. 寄付金の名称

第11回アジア精神医学世界大会 寄付金

2. 募集期間

2026年10月8日(木)まで

3. 寄付金目標額

1,000,000円

4. 寄付金の対象

一般企業、民間財団、医療機関等

5. 寄付金の用途

第11回アジア精神医学世界大会の準備、運営および関連諸行事等の費用に充当させていただきます。

6. お申込方法

「協賛申込システム」(以下 URL)よりお申し込みください。

<https://www.secure-form.info/lsp/users/login/wcap2026>

7. 寄付金振込口座

お申し込み後、指定の銀行口座へ金額のお振り込みをお願いいたします。

銀行名 北洋銀行(0501)

支店名 北七条支店(312)

口座種別 普通預金

口座番号 7236730

口座名義 第11回アジア精神医学世界大会 大会長 加藤隆弘

フリガナ ダイ ジ ユウイッカイジ アセインガ ケセカタカイ タイカチョウ カウタカヒロ

※振込手数料は貴社にてご負担ください。

※銀行発行の振込控えをもって当方の領収書に代えさせていただきます。

※本寄付金は寄付金控除の対象となりませんのでご了承ください。

共催セミナー募集要項

1. 募集概要(開催日時・共催費等)

<ランチョンセミナー>

申込番号	日程	予定会場	予定席数	共催費(税込)	
LS-A-1	10/7(水)	12:20-13:20	大集会室 1	90 席	1,650,000 円
LS-A-2		12:20-13:20	大集会室 2	90 席	1,650,000 円
LS-B-1	10/8(木)	12:20-13:20	大集会室 1	90 席	1,650,000 円
LS-B-2		12:20-13:20	大集会室 2	90 席	1,650,000 円

※共催費に含まれるものは、会場費、会場付帯設備費(机、椅子、ステージ、音響設備、照明等)、講演機材費(プロジェクター、スクリーン、その他学会手配の講演機材)です。

※座席は全てシアター形式を予定しています。

※席数は予定収容人数であり、設営後、1-2割ほど少なくなる場合もございます。また、プログラム構成の都合上、会場が変更になる場合もございますので、あらかじめご了承ください。

2. 会場・日程の決定

申込締切後、講演テーマ、講演者などの内容を考慮し、主催者にて調整の上決定させていただきます。決定前の、登壇者への正式なご依頼はお控えいただきますようお願いいたします。また、会場数には限りがあるため、ご希望に添えない場合もございます。あらかじめご了承ください。

3. 注意事項

以下の費用は、前述の共催費に含まれておりません。共催企業様の実費オプションとなります。

- 1) 座長・演者の謝礼、交通・宿泊費
- 2) 食事代:参加者用弁当(飲料込み)、座長・演者打合せ食事等
※会場の規定上、外部からのお持ち込みはご遠慮ください。
- 3) 人件費:共催セミナー運営スタッフ(アナウンス係、弁当・資料配布係、照明係、誘導係等)
- 4) 看板・表示物:会場表示立札(600×900)、座長・演者氏名掲示(300×600)、ポスターおよび共催セミナー案内状(A4 チラシ)等の印刷・制作費
※会場表示立札、氏名掲示は本会統一デザインにて作成のため、外部からのお持ち込みはご遠慮ください。
- 5) 追加機材:同時通訳、収録、控室の機材等
※上記 2) -5) については、業務管理費(上記の手数料として合計費用の 15%)を申し受けます。

4. 申込方法

「協賛申込システム」(以下 URL)よりお申し込みください。

<https://www.secure-form.info/lsp/users/login/wcap2026>

5. 申込締切

2026年5月13日(水)

※会場に限りがございますため、セミナー数に達し次第、締め切らせていただきます。

※複数企業との共同開催も可能です。

広告掲載 募集要項

1. プログラム・抄録集広告

体裁 A4 サイズ、無線綴じ(左綴じ)

発行日 2026 年 10 月

部数 600 部(予定)

作成費 2,035,000 円(予定)

広告掲載料

	掲載箇所	色数	募集口数	掲載料(税込)
抄録集	表 4(裏表紙)	カラー	1 口	275,000 円
	表 3(裏表紙裏)	モノクロ	1 口	220,000 円
	表 2(表紙裏)	モノクロ	1 口	220,000 円
	後付 1 頁	モノクロ	5 口	110,000 円
	後付 1/2 頁	モノクロ	10 口	77,000 円

※ページ割付は主催者にご一任願います。

※A4 版タテ型(1/2 頁の場合は A5 版横型)とし、EPS データ(Illustrator、Photoshop も可)でご入稿ください。なお、フォント崩れを防ぐため、文字は必ずアウトライン化をお願いいたします。下記「データ提出先」にある E-mail 宛てにお送りください。

2. ホームページバナー広告

規格 縦 100px×横 320px(応相談)、JPEG 形式もしくは GIF 形式(アニメーション不可)

掲載期間 原稿提出後-2027 年 3 月(予定)

掲載料 110,000 円(税込)/1 口

募集口数 3 口

※掲載箇所については、学会側にご一任ください。

3. 申込方法

「協賛申込システム」(以下 URL)よりお申し込みください。

<https://www.secure-form.info/lsp/users/login/wcap2026>

4. 申込締切

2026年5月13日(水) ※版下提出締切も同様

※各件とも予定募集口数に達した場合は、期限前でも締め切らせていただきますのでお早めに

お申し込みください。

※広告内容が本学会の趣旨にそぐわない場合、掲載をお断りすることもございます。

5. データ提出先

第11回アジア精神医学世界大会 運営事務局

E-mail:wcap2026@c-linkage.co.jp

6. その他

希望ページや媒体に多数のご応募があった場合には、僭越ながら内容を検討させていただき、主催事務局が決定し、運営事務局より各出展者へ結果を通知させていただきます。プログラム・抄録集広告の広告主様には、プログラム・抄録集を進呈させていただきます。

企業展示・書籍展示 募集要項

1. 展示スケジュール(予定)

搬入・設営	2026年10月5日(月)午後(予定)
展示実施	2026年10月6日(火)9:30-17:30(予定)
	2026年10月7日(水)9:30-17:30(予定)
	2026年10月8日(木)9:30-16:00(予定)
搬出・撤去	2026年10月8日(木)16:00-18:00(予定)

2. 実施会場

北海道大学 クラーク会館
(〒060-0808 北海道札幌市北区北8条西7丁目)

3. 展示タイプ・出展料

タイプ	仕様	出展料(税込)	募集数
企業展示小間	・展示小間仕様:W1800mm×H2100mm×D450mm ・会議室内(部屋内の一部区間が、貴社の展示スペースとなります。その中に、展示小間をご用意いたします。)	275,000円/小間	6社
書籍展示小間	・全体仕様:W1800mm×D450mm ・テーブルのみ(1小間=1本)	16,500円/小間	2小間

《企業展示小間イメージ》

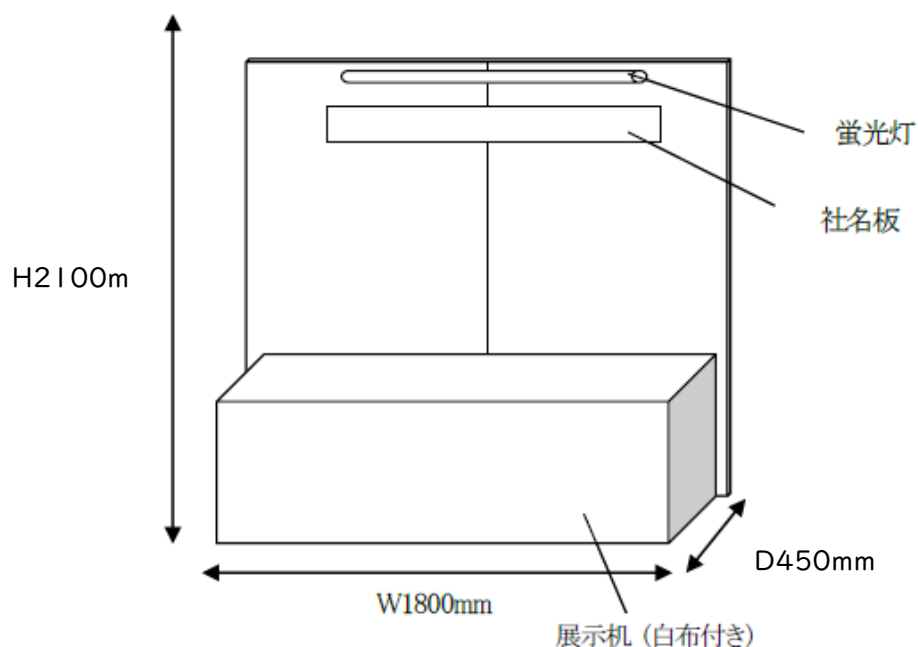

《書籍展示小間イメージ》

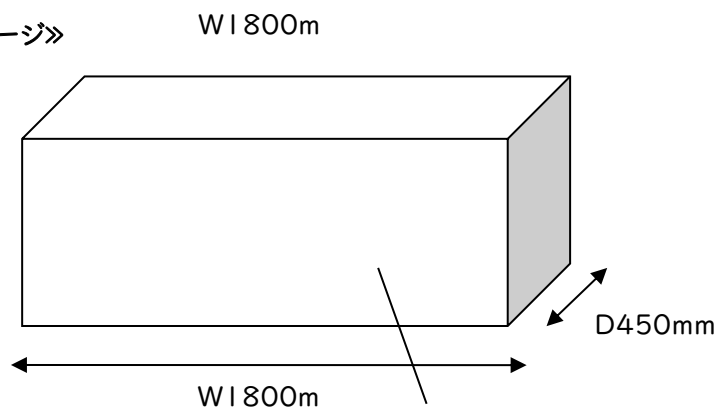

書籍展示机

(白布は付属しておりませんのでご持参ください)

4. 申込方法

「協賛申込システム」(以下 URL) よりお申し込みください。

<https://www.secure-form.info/lsp/users/login/wcap2026>

5. 申込締切

2026年5月13日(水)

※予定小間数に達した場合は、期限前でも締め切らせていただきますのでお早めにお申し込みください。

6. 出展料支払い方法

請求書受領後、請求書発行日より1ヶ月以内に総小間料を請求書記載の口座へお振り込みください。

なお、会期までにご入金がない場合は、出展を取消とさせていただきます。あらかじめご了承ください。

7. 出展取り下げ

申込書の提出後は、主催者が不可抗力と認めた場合以外、取り下げることはできません。

8. 小間の割り当てについて

小間の割り当ては出展物の種類、小間数・小間構成・実演の有無などを考慮し、申込締切後に主催事務局が決定し、運営事務局より各出展者へ通知いたします。出展者はこの割り当てに対する異議申立てはできませんのでご了承ください。また、出展者が主催者の承諾なく、小間の全部または一部の譲渡・交換を行うことはご遠慮ください。

※各出展物の管理は出展者が責任を負うものとし、盗難・紛失・損傷等について主催者は補償を含めた一切の責任を負いかねますので、ご了承ください。

指定銀行振込口座

お申し込み、主催者承認後、請求書をお送りいたします。

各種協賛費用のお振り込みは、請求書に記載の指定銀行口座へ、発行日より1カ月以内にお振り込みください。

振込手数料は、お申込者負担でお願いいたします。

金融機関発行の振込書控えを持って、領収書に代えさせていただきます。

情報公開について

日本製薬工業協会および日本ジェネリック製薬協会「企業活動と医療機関等の関係の透明性ガイドライン」、日本医療機器産業連合会「医療機器業界における医療機関等との透明性ガイドライン」に基づき、「企業活動と医療機関及び医療関係者との関係の透明性に関する指針」に従い、貴社が本学会へ支払う協賛金等について、貴社のウェブサイト等を通じて公開されることに承諾いたします。

お問い合わせ先

WCAP2026 運営事務局

〒060-0001 札幌市中央区北一条西2丁目1 札幌時計台ビル

株式会社コンベンションリンケージ内

TEL:011-272-2151 FAX:011-272-2152

E-mail:wcap2026@c-linkage.co.jp